

BUS SEMICAMA (Referencia: Viaggio 1050)

Protección y separación entre pasajeros

Anclaje del soporte al bus

ANCLAJE SUPERIOR

El Escudo Protector para BUS SEMICAMA, en la parte superior tiene dos puntos de unión con el vehículo. Por un lado se engancha al soporte de la cortina (A) y por el otro al soporte de la malla que se encuentra sobre el maletero (B).

ANCLAJE INFERIOR

El Escudo Protector para BUS SEMICAMA, en la parte inferior tiene dos puntos de unión con el vehículo. Tanto el lado derecho (C) como el lado izquierdo (D) se enganchan a la base del apoya pies, ubicado en la parte inferior del asiento.

ELEMENTOS PARA ANCLAJE

Para anclar el Escudo Protector al BUS SEMICAMA cuenta con:

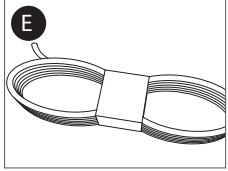

Tube o elástico (E): Lazo para unión entre los ojettillos del protector y el interior del bus. Incluye 5m por protector.

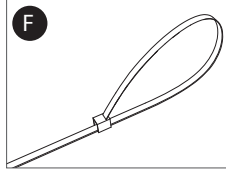

Amarra cables (F): Genera y asegura un punto de conexión en los extremos del tubete. Incluye 8 por protector.

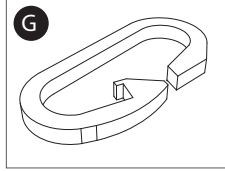

Gancho (G): Conector que une los extremos del tubete sirviendo como puente entre ambos extremos. Incluye 4 por protector.

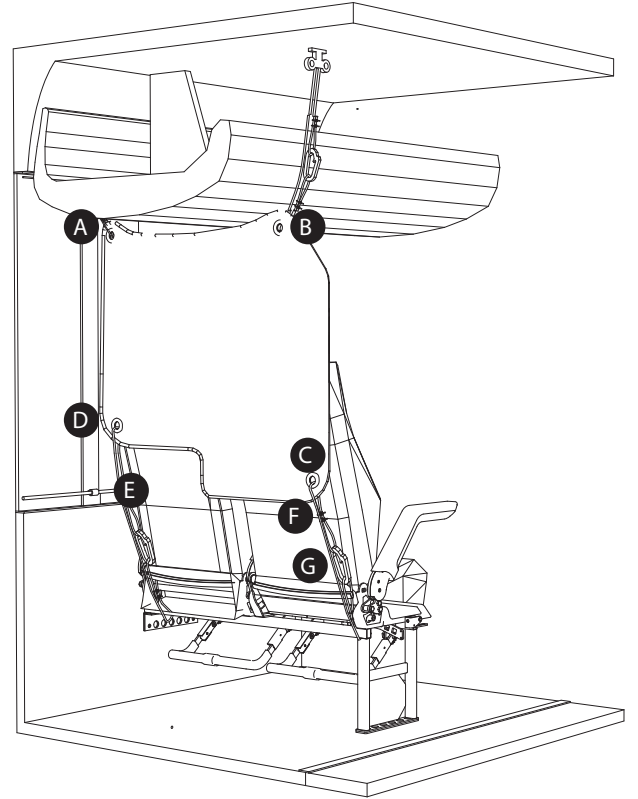

Pasos de instalación

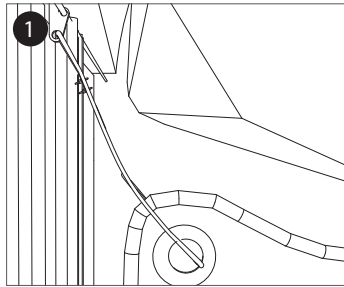

PASO 1
Mida el tubete necesario para unir el extremo superior del Protector con el lateral del bus que da hacia la ventana. Pase el tubete por el ojettillo del protector y cuélguelo al bus, enganchando en el soporte que sujeta la cortina.

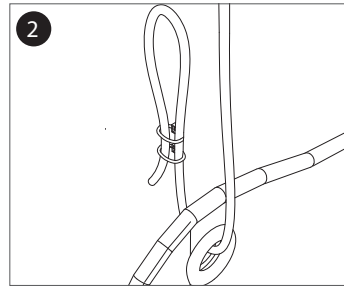

PASO 2
Deslice el tubete entre ambas piezas sin tensar demasiado, hasta que de la vuelta completa y córtelo. Genere una circunferencia en cada uno de los extremos y asegure con dos amaracables.

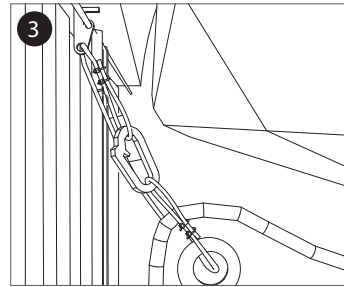

PASO 3
Enlace los extremos de cada tubete entre si con la pieza conectora. Procure que la unión quede en el centro, equidistante entre ambos elementos (soporte de cortina y Protector).

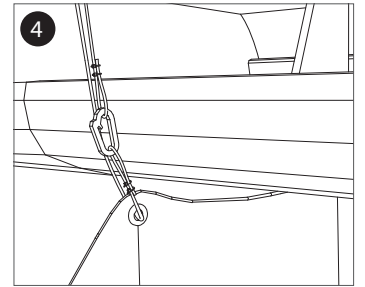

PASO 4
Repita los pasos anteriores para unir el otro extremo superior del protector con el lado del bus que da hacia el pasillo. Conecte el ojettillo del protector a través del tubete con el soporte de la malla ubicado sobre el portamaleta del bus.

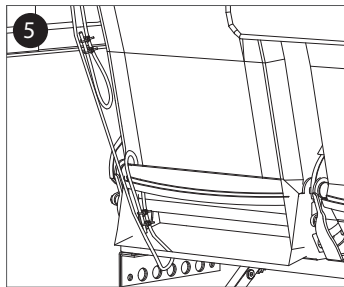

PASO 5
Mida el tubete necesario para unir el extremo inferior del Protector con el lateral del bus que da hacia la ventana. Pase el tubete por el ojettillo del protector, baje por el respaldo del asiento hasta el apoya pies.

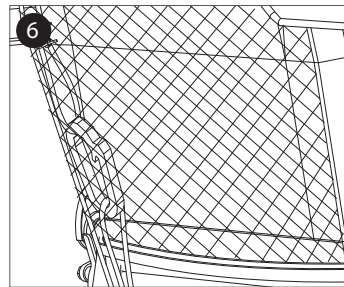

PASO 6
Pase el tubete por el apoya pies, deslice entre ambas piezas sin tensar demasiado, hasta que de la vuelta completa y córtelo. Genere una circunferencia en cada uno de los extremos, asegure con dos amaracables y únalos con el conector.

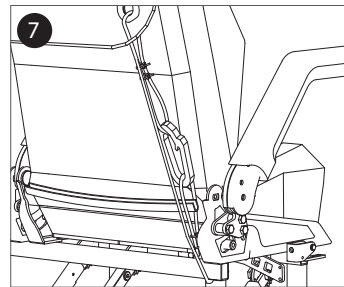

PASO 7
Para unir el extremo inferior del Protector con el lateral del bus que da hacia el pasillo, repita el paso N°6 pero en el otro lado del asiento. Conecte el ojettillo del Protector a través del tubete, con el gancho ubicado bajo el apoya pies.

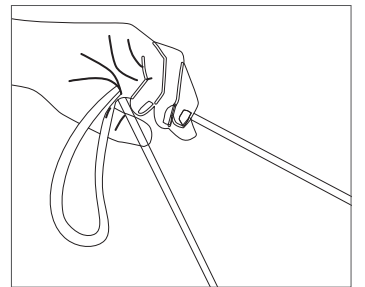

RECOMENDACIONES
No tensar mucho los tubetes, dejar dos dedos de amarra adicional, entre las uniones del escudo con el interior del bus, antes de cortarlo. Con esto permitirá una correcta reclinación del asiento.



IMPLEMENTOS CHILE
Venta Telefónica: +569 9326 33571
venta@implementos.cl
www.implementos.cl

IMPLEMENTOS PERÚ
Venta Telefónica: +516 5896 5515
atencionalcliente@implementos.com.pe
www.implementos.com.pe